

PROJETO DE BIOMONITORAMENTO ABERTURA DE TRILHA

Terra Indígena Nhamundá Mapuera e Trombetas
Mapuera (Rio Mapuera)

Metodologia: Fragoso J.M.V., K.M. Silvius, J.N. Strong, J.M. Read, J.P. Gibbs e L. F. B. de Oliveira. 2011. Delineando um programa de Monitoramento Animal usando transecções, Stanford university, Stanford, CA, EUA

Ilustrações: Equipe de Conservação da Amazônia

Agosto 2012

TRILHA PARA PESQUISA

As trilhas abertas serão usadas para pesquisar animais por pesquisadores indígenas escolhidos pela comunidade durante o Projeto de Biomonitoramento.

a) Tamanho da trilha: Cada trilha será de 4Km (4.000 metros)



b) Largura da trilha: A largura de cada trilha será de 1 metro.



c) Trilha com árvore grande no meio: Não precisa derrubar é só abrir trilha depois dela.

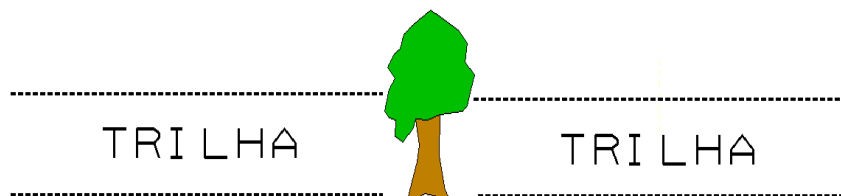

d) Trilha com montanha muito alta: Se tiver uma montanha que não der para subir, voltar e continuar abrindo a trilha para o outro lado.

PRIMEIRA COISA A FAZER SE TIVER MONTANHA



SEGUNDA COISA A FAZER SE TIVER MONTANHA

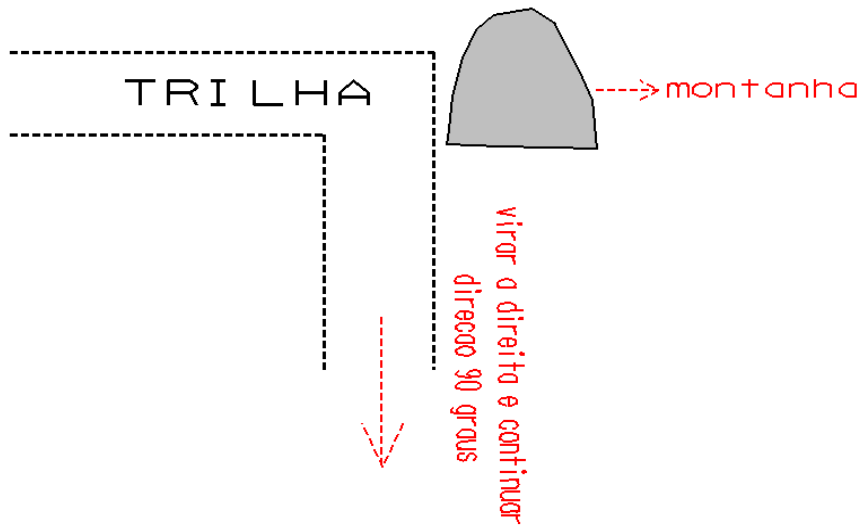

OU

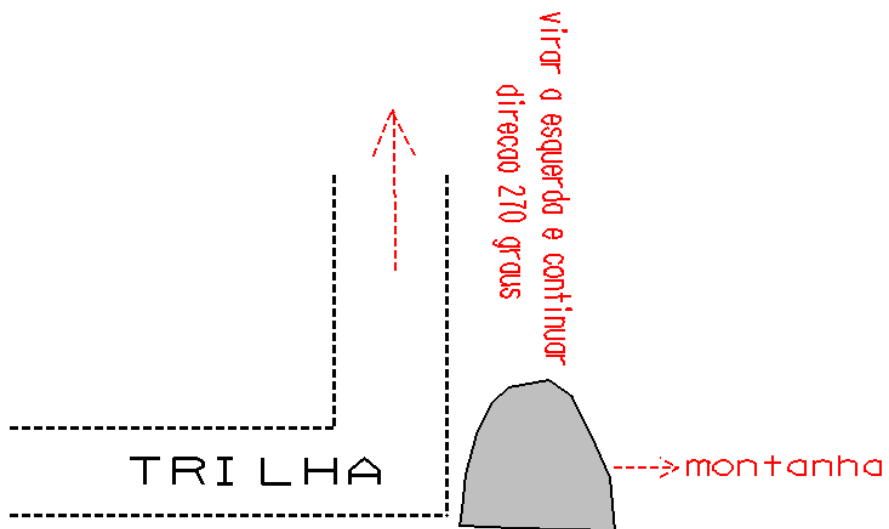

e) Trilha com igarapé no meio: Continuar a trilha do outro lado do igarapé.

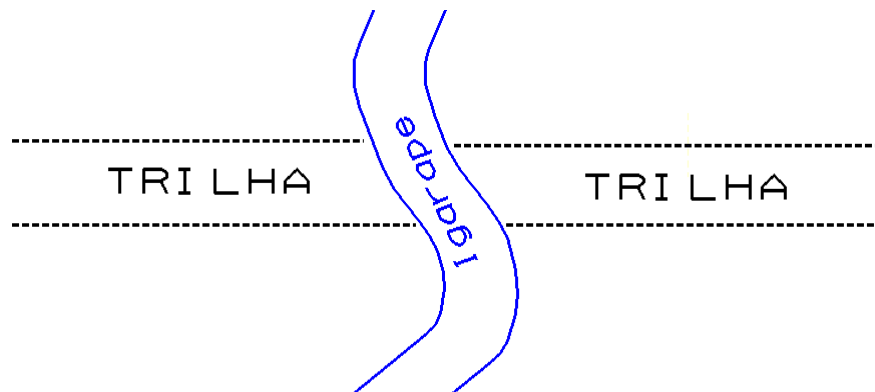

f) Trilha com lago no meio: Voltar e continuar abrir trilha para o outro lado.

PRIMEIRA COISA A FAZER SE TIVER LAGO

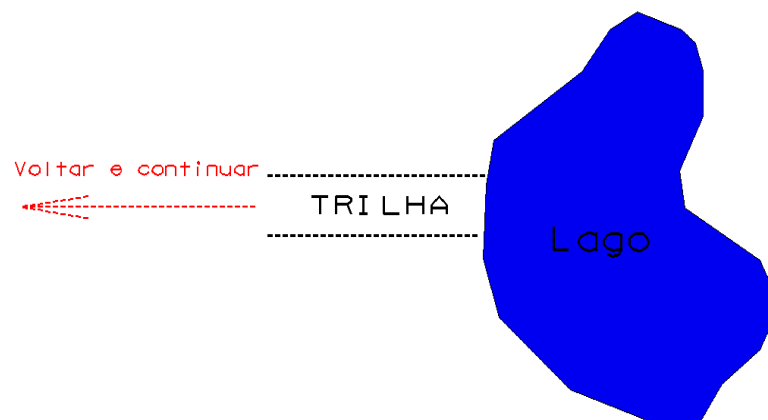

SEGUNDA COISA A FAZER SE TIVER LAGO

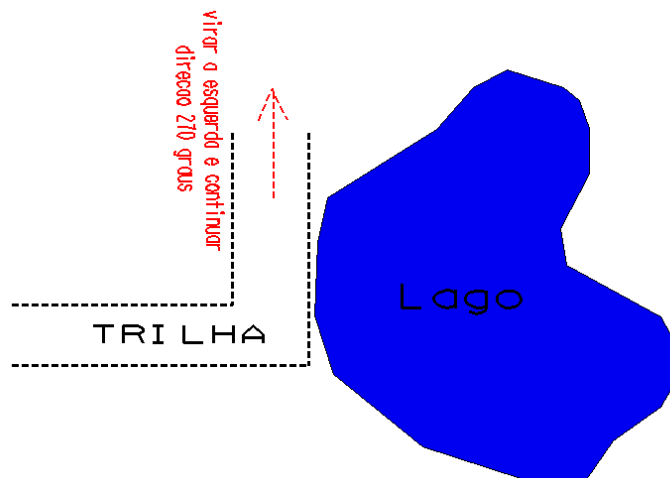
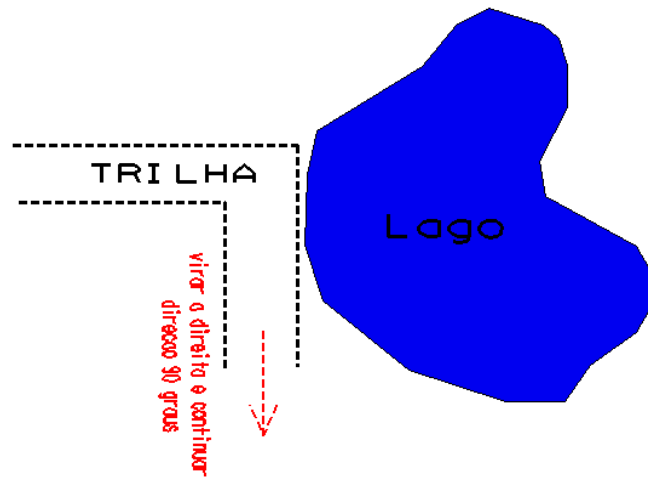

g) Marcação da trilha: Marcar a trilha com piquetes a cada 50 metros, começando do 0 até 4Km (4000 metros)

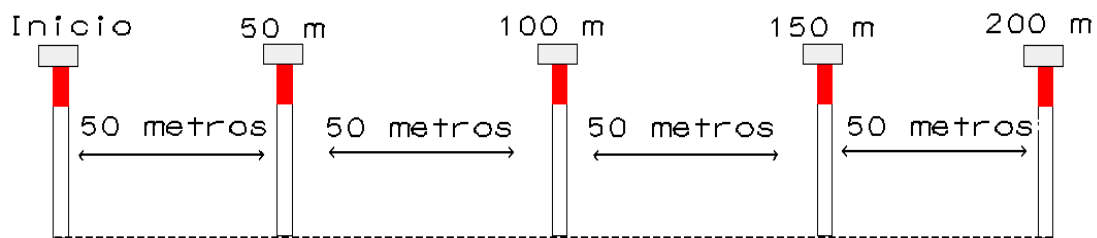

TRILHA

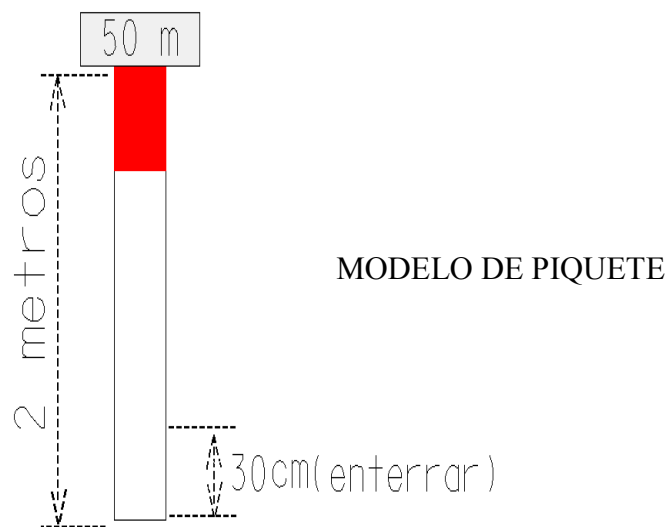

MODELO DE PIQUETE

1. CONHECENDO O GPS



2. BOTÕES DO GPS



Botão de Ligar/Desligar

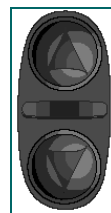

Para cima

Para baixo



Botão de Página



Botão Enter

3. PÁGINAS DO GPS

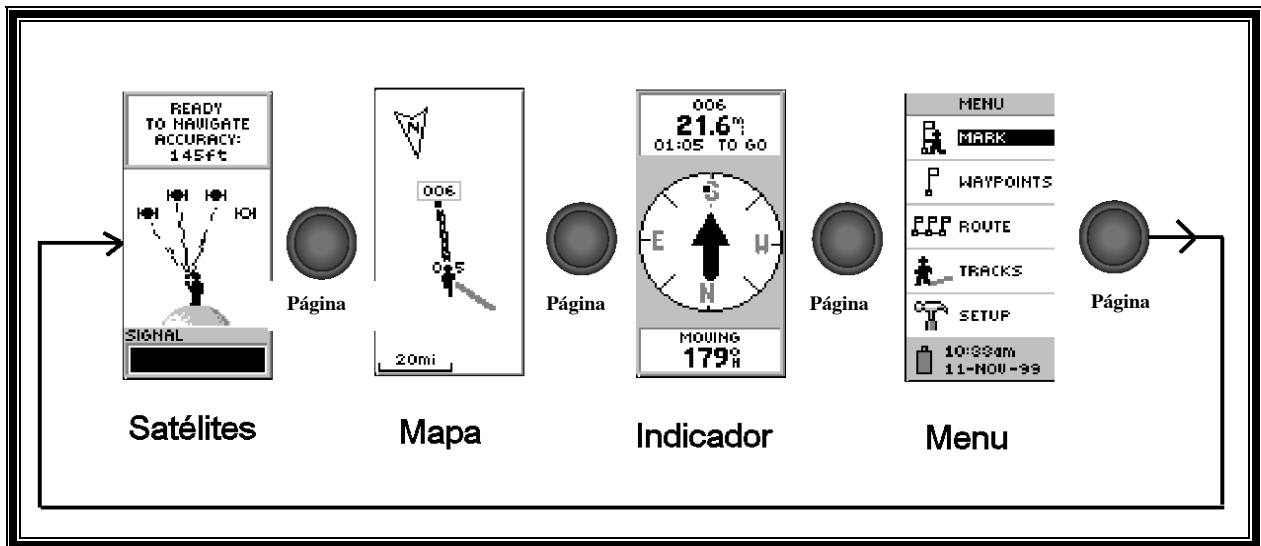

3. PEGANDO UM PONTO

3.1 - Para ligar apertar e segurar o **BOTÃO LIGAR** até aparecer a página abaixo (e) para desligar fazer a mesma coisa

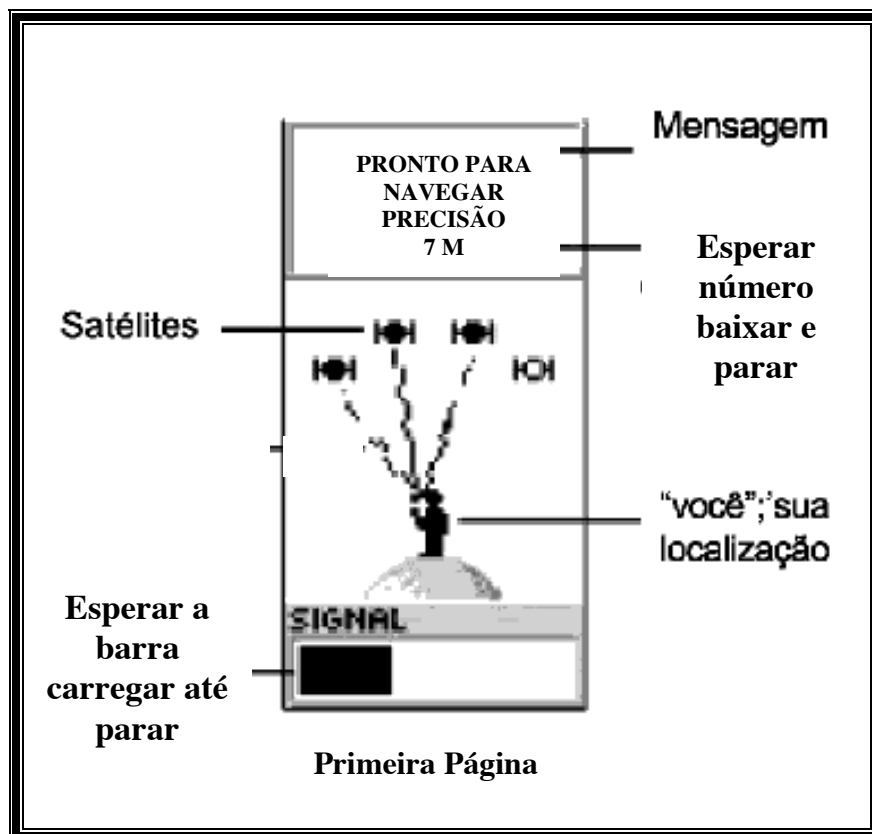

3.2 - Apertar o **BOTÃO PÁGINA** até aparecer a página que está abaixo, descer até **MARCA** e apertar o **BOTÃO ENTER**.

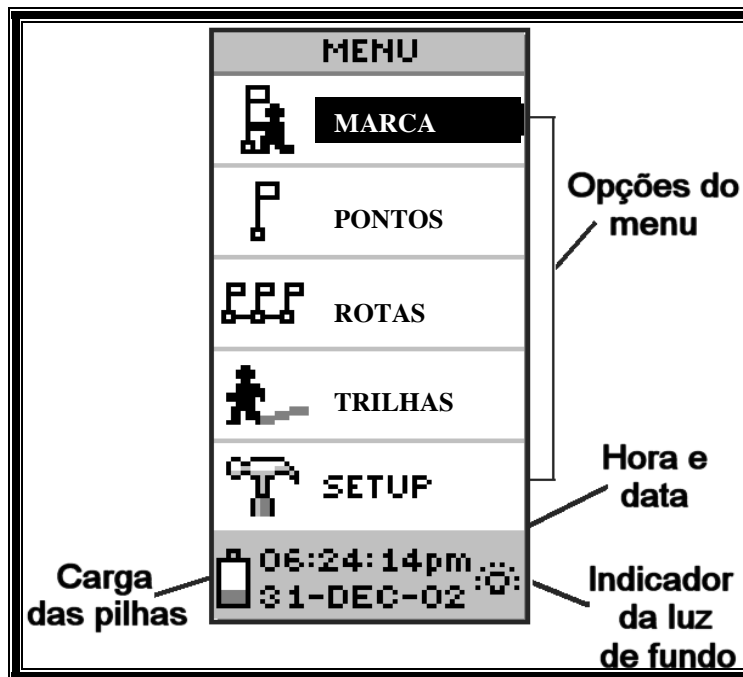

3.4 - Logo em seguida aparecerá a página que está abaixo, para mudar o símbolo, ir com o **BOTÃO PARA CIMA** até o símbolo, apertar o **BOTÃO ENTER**, escolha o símbolo e aperte o **BOTÃO ENTER** novamente e voltará para a mesma página.

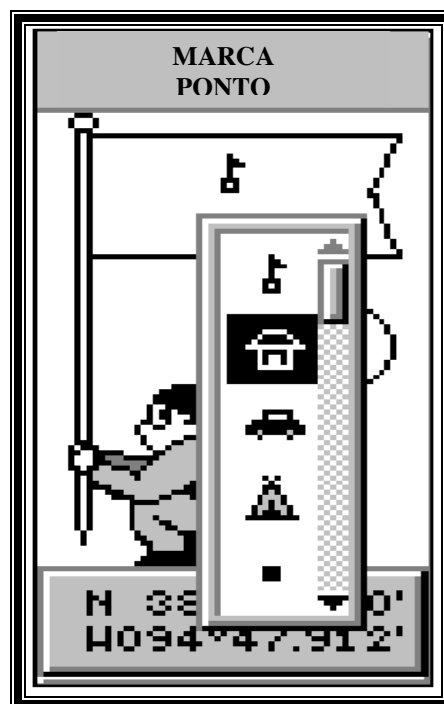

3.5 - Para mudar o nome do ponto, ir com o **BOTÃO PARA BAIXO** até o nome do ponto e apertar o **BOTÃO ENTER**, escolher a letra ou número e apertar o **BOTÃO ENTER** novamente, quando acabar de escolher as letras ir até **OK** apertar **BOTÃO ENTER**.

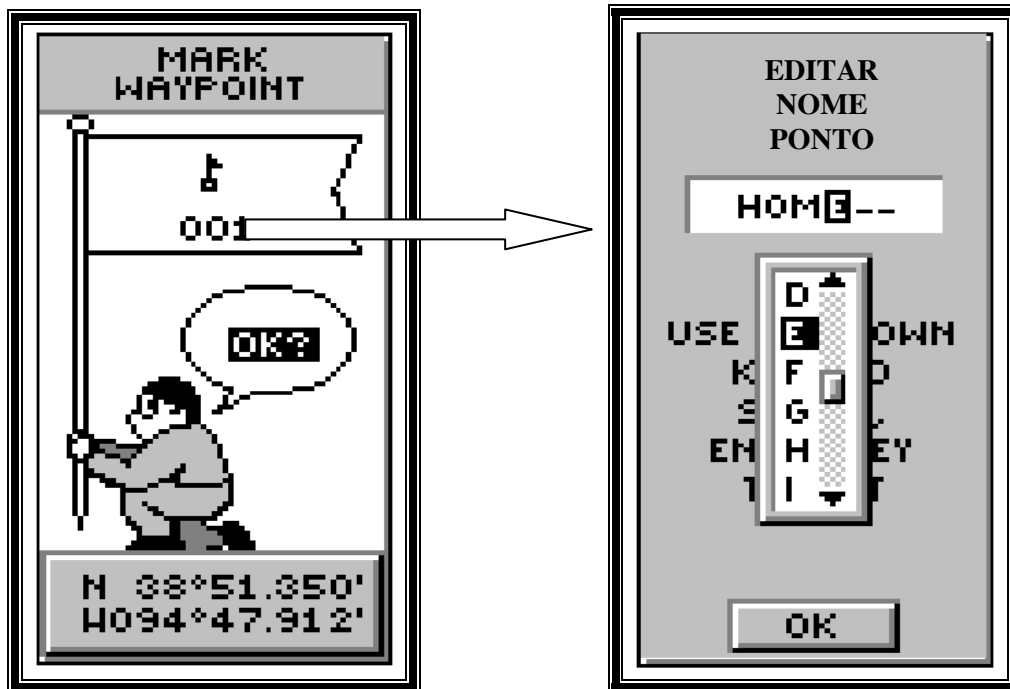

3.3 - Para salvar (guardar) o ponto, ir até **OK** e apertar o **BOTÃO ENTER** até voltar para a página **MENU** novamente.

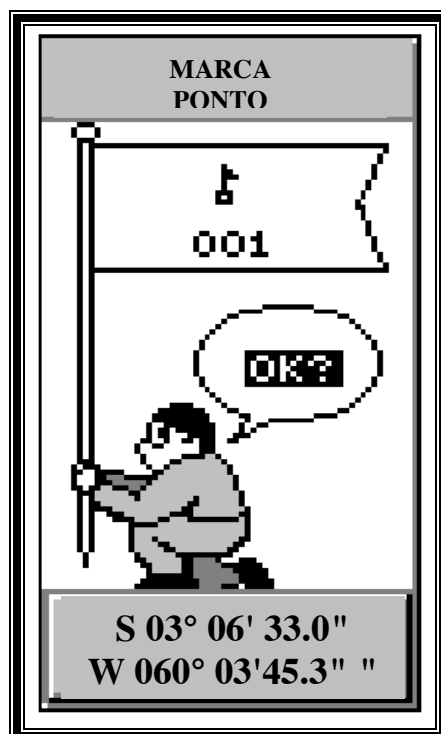

4. COMO CHEGAR AO PONTO USANDO O GPS

4.1 - Apertar o **BOTÃO PÁGINA** até aparecer a página abaixo, com o **BOTÃO PARA BAIXO**, ir até **PONTOS** e apertar o **BOTÃO ENTER**.

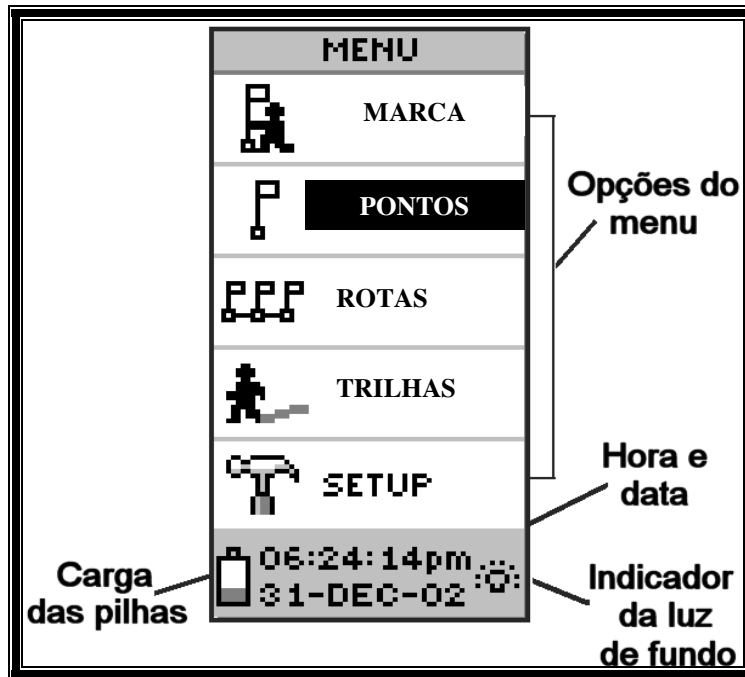

4.2 - Logo em seguida, aparecerá a página abaixo, com o **BOTÃO PARA BAIXO**, marcar a pasta que está salva o ponto e apertar o **BOTÃO ENTER**, depois escolher o ponto pelo seu nome e apertar o **BOTÃO ENTER**

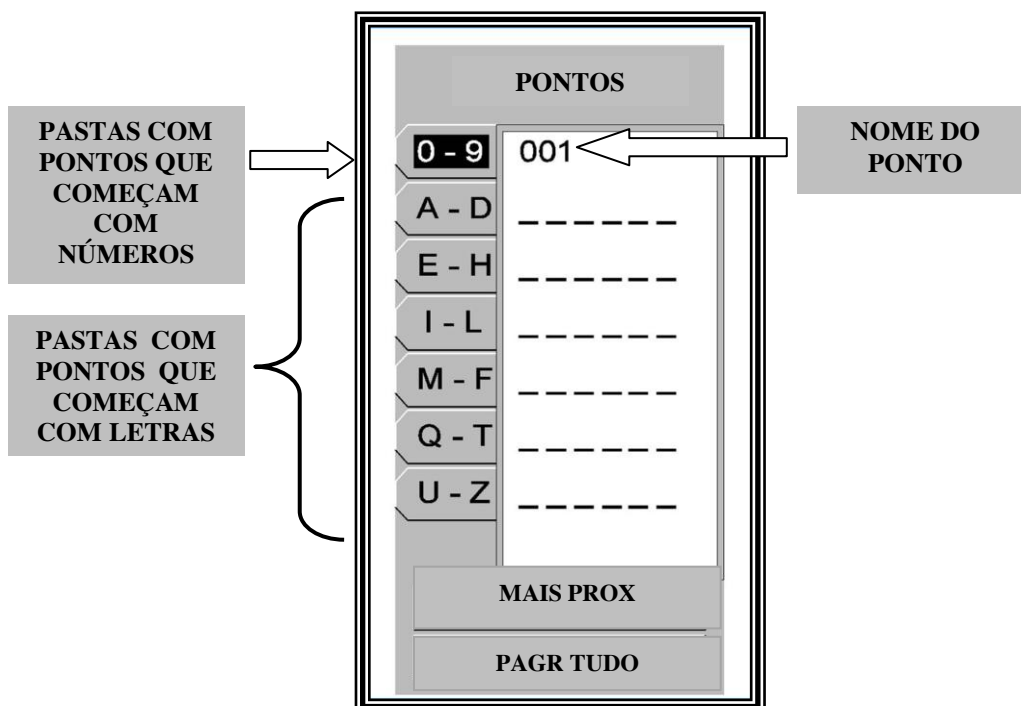

4.3 - Depois que escolher o ponto, aperte o **BOTÃO ENTER** e irá aparecer a página abaixo, verificar o nome do ponto se é o escolhido, ir até **IR PARA** e apertar o **BOTÃO ENTER**.

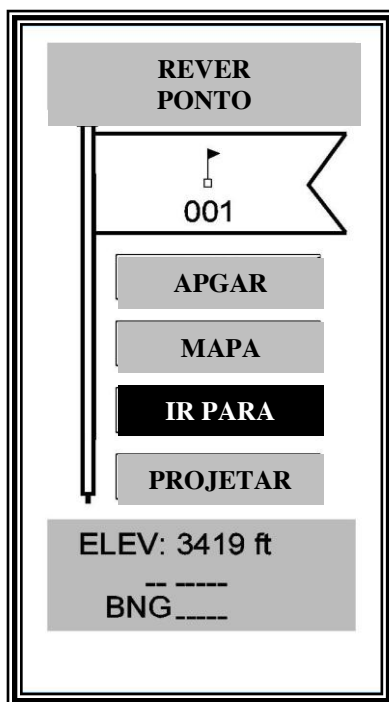

4.4 - Logo em seguida aparecerá a página abaixo, verificar o nome do ponto se é o escolhido e seguir até o local indicado pela seta do GPS.

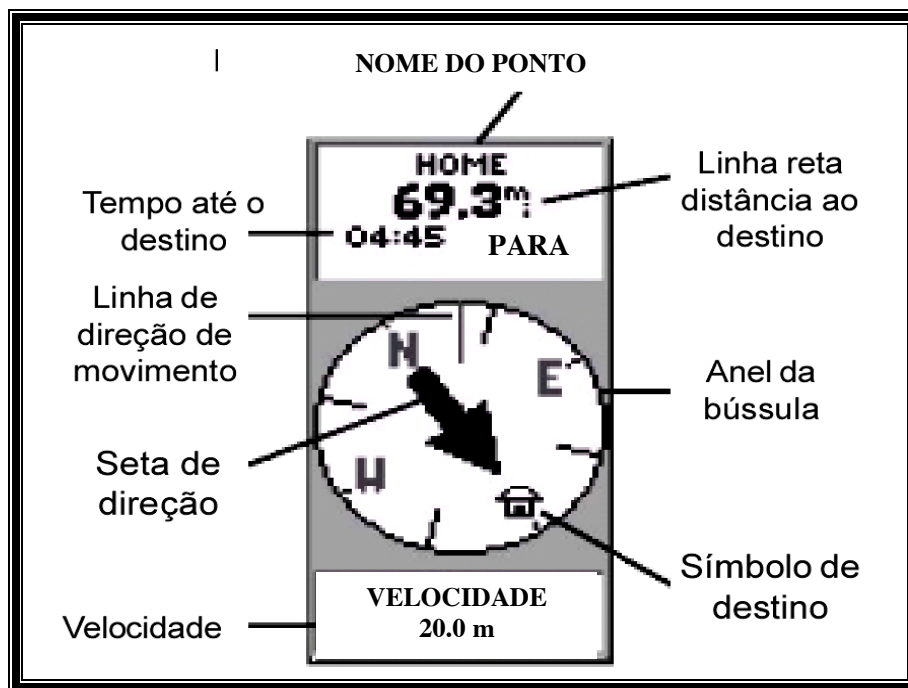

4.5 - Depois que chegar ao ponto escolhido, apertar o **BOTÃO ENTER** irá aparecer a página abaixo, marcar **PARAR NAVEGAÇÃO** e apertar o **BOTÃO ENTER**.



4.6 - Logo em seguida aparecerá a página abaixo, mostrando que parou a navegação.

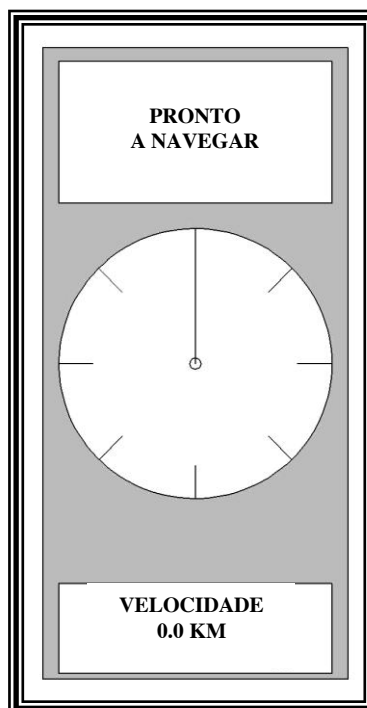

5. CONHECENDO A BÚSSOLA



5.1 - A bússola é usada para indicar as direções.

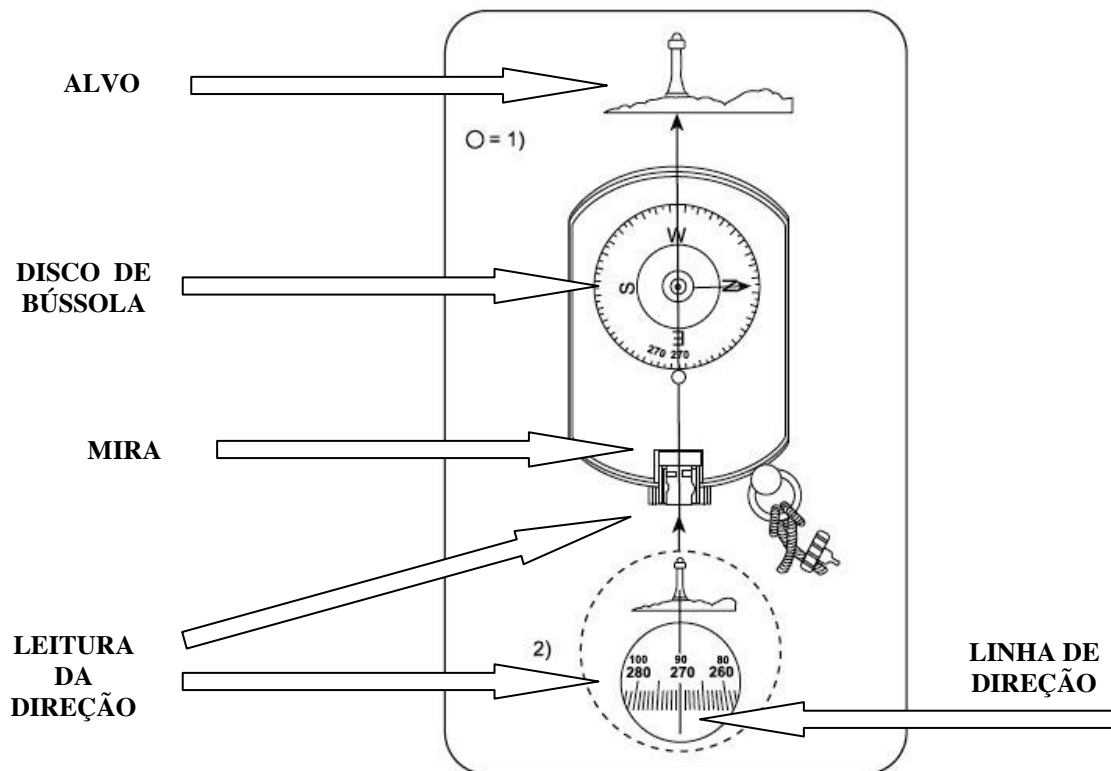

5.2 - Como ler as direções:

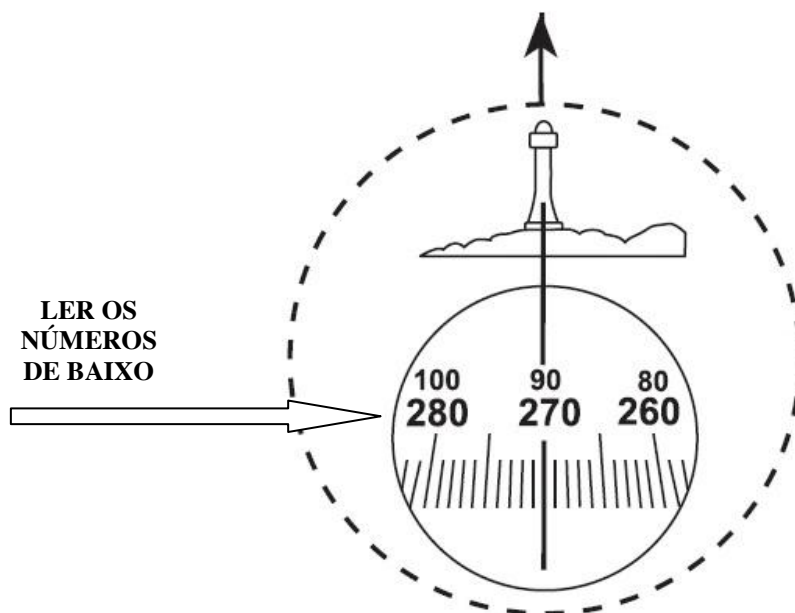

5.2.1 - A direção deve ser lida sempre do **MENOR NÚMERO** somando com cada linha para esquerda, até a linha de direção.

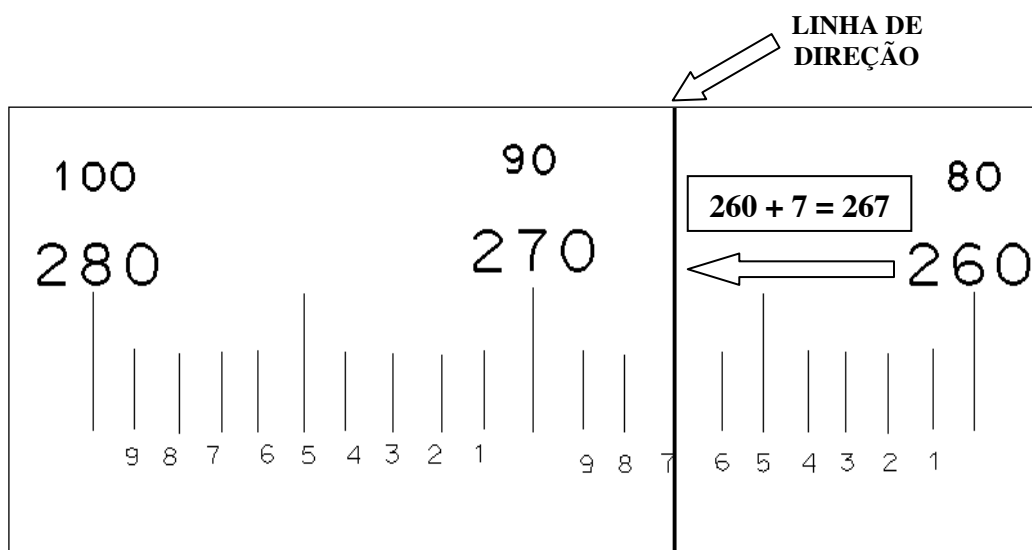

$$260 + 7 = 267 \text{ \textcircled{a} ngulo (dire\textcircled{a} o)}$$

Como usar:

- MIRAR NO ALVO
- OLHAR NA LEITURA DE DIREÇÃO
- EQUILIBRAR A BÚSSOLA ATÉ RODAS LIVREMENTE.
- FAZER A LEITURA DA DIREÇÃO INFORMADA NO MAPA.

COMO ACHAR O INÍCIO DA TRILHA E SUA DIREÇÃO

- a) Verificar no mapa se conhece o local do início da trilha, através dos nomes rios e se conhecer somente ligar o GPS próximo do local;
- b) Usar o GPS para achar o início da trilha, procurando o nome do ponto do início da trilha no GPS e depois pedir para levar até ele.
- c) Chegando no início do ponto da trilha através do GPS, mirar a direção da trilha na bússola para começar a abrir e sempre olhar a sua direção para que a trilha esteja sempre reta;
- d) A trilha terá 01 (um) metro de largura;
- e) Colocar os piquetes com as placas marcando a cada 50 metros, até 4000 metros.
- f) Verificar se existe alguma barreira no meio da trilha como árvores grandes, igarapés, lagos e montanhas e seguir as orientações da apostila;

EXEMPLO DE MAPAS PARA ABERTURA DE TRILHA

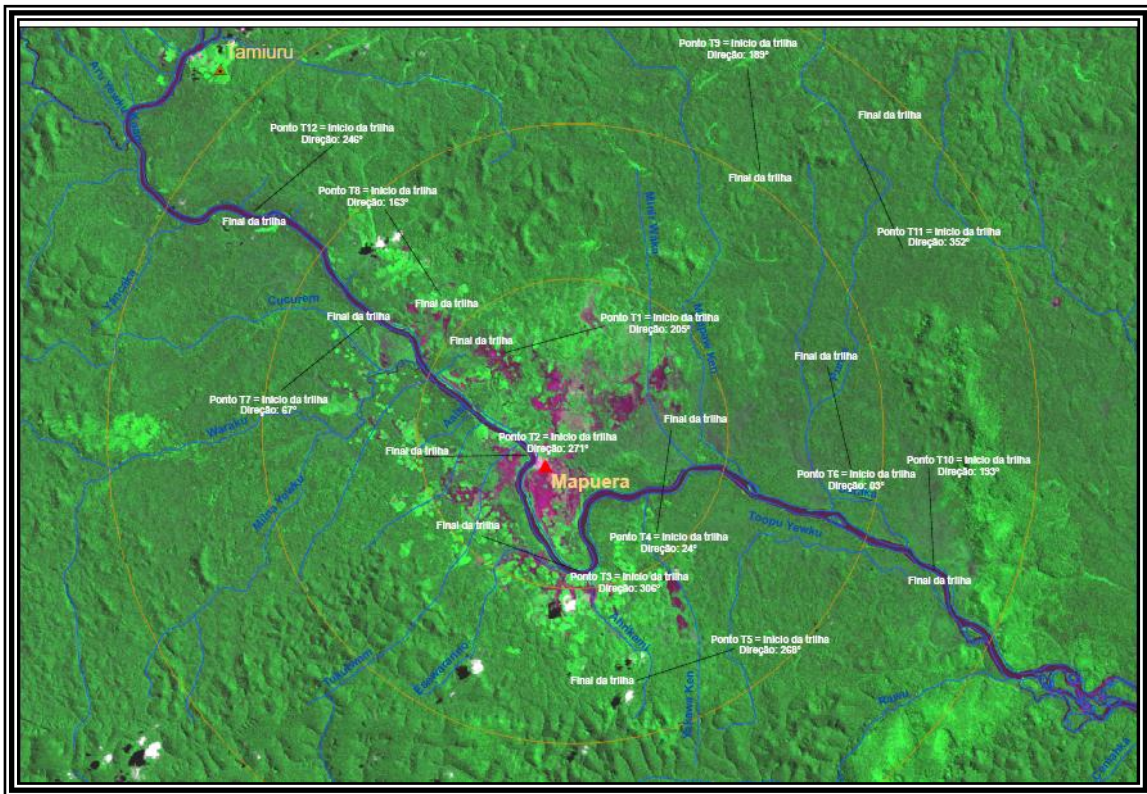

a) Exemplo: mapa 01

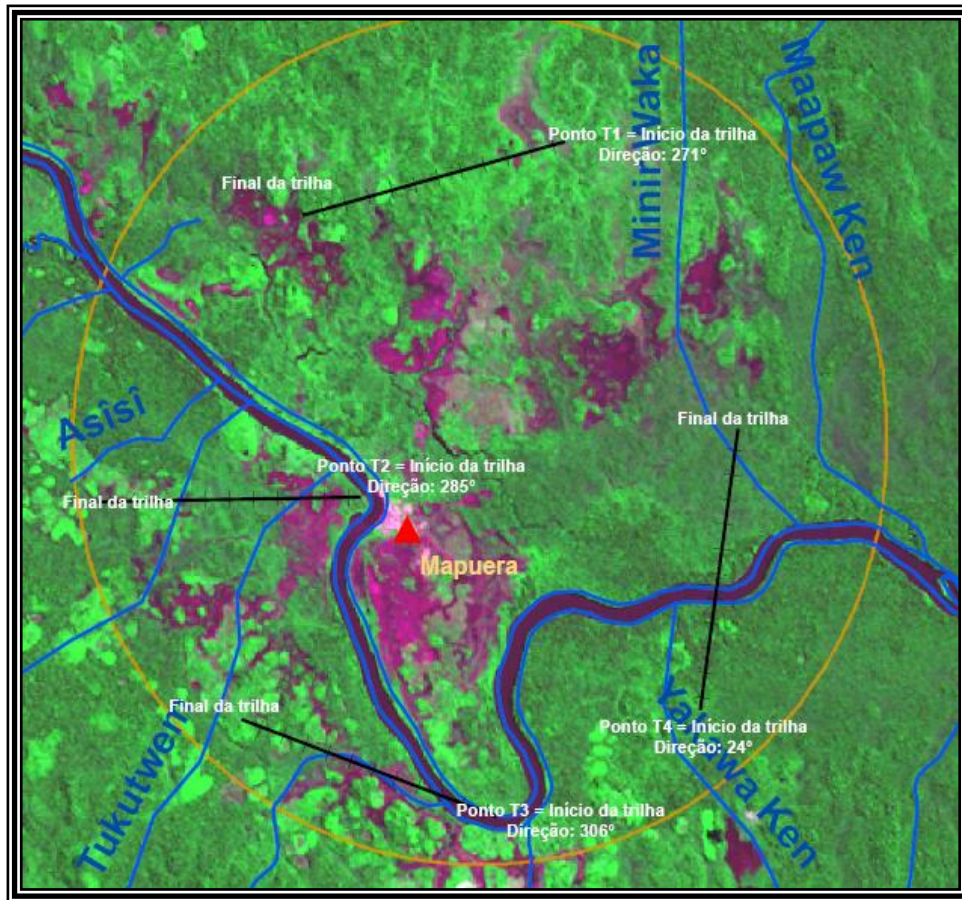

b) Exemplo: mapa 02